

1

Ta bort skyddsfilm från slippappret. Skjut ner slippappret i botten på skåran. Vik och tryck noga fast det i pilens riktning runt cylindern.

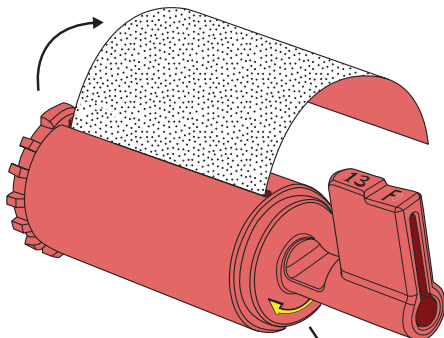

Viktigt!
Sandpappret rullas på i pilens riktning.

2

Sätt ihop cylindrarna.

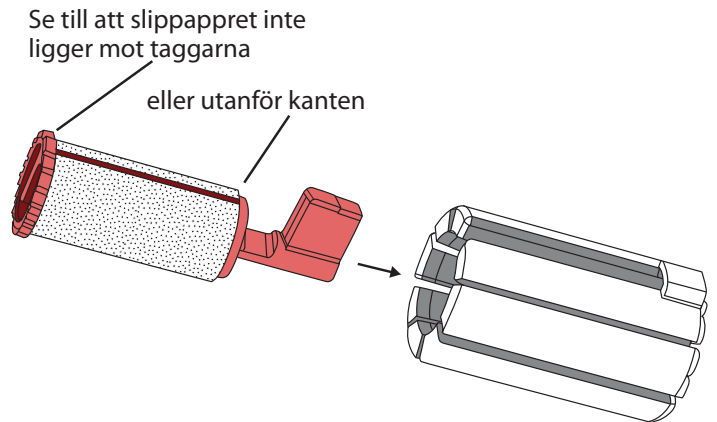

3

Pos. 1: I hack: Skålradiet **13** alt. **16**.

När slippappret förbrukats i använt spår, vrid handtaget till nästa hack (två snäpp) för nytt slippapper och samma radiet.

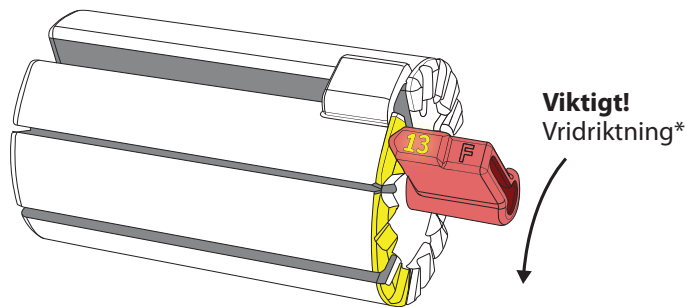

Viktigt!
Vridriktning*

*Vrider man åt fel håll kan slippappret fastna. Vridriktningen finns markerad på slipen. Skulle det fastna är det bara att vrida i pilens riktning tills det släpper och vid behov byta slippapper.

4

Pos. 2: I spår: **F** (Plan) alt. skålradiet **20**.

När slippappret förbrukats i använt spår, vrid handtaget till nästa spår (två snäpp) för nytt slippapper och samma radiet.

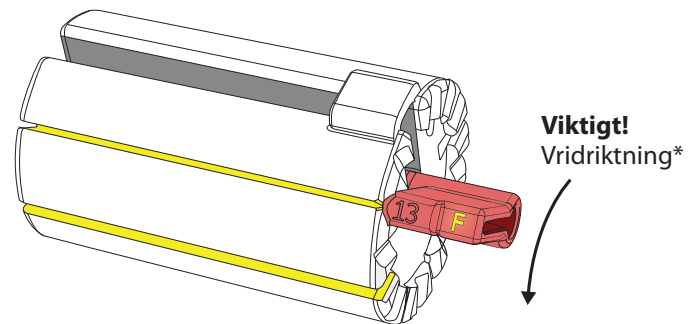

Viktigt!
Vridriktning*

5

Slipa skridskon med långa drag längs hela skenan i det spår som passar din skridsko.

Vrid inte vredet när slipen sitter på skridskon. Det kan skada taggarna.

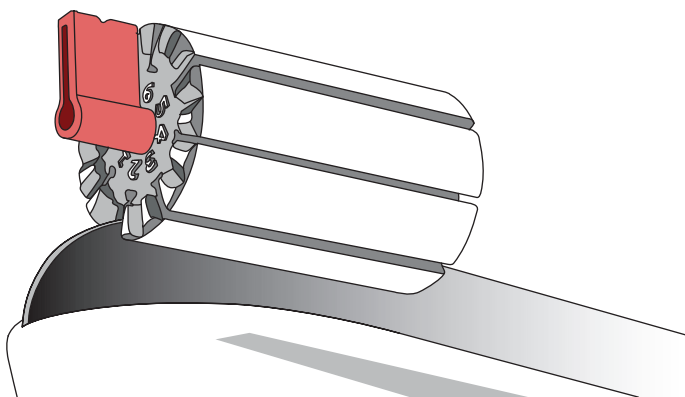

Info

Denna skridskoslip är avsedd för underhållsslipning. När skridskorna är nya, bör de först slipas med maskin, med den kurva och skålradiet (eller planslipning) man önskar. Därefter är Revolver Skate Sharpener idealisk för att hålla skridskorna vassa.

Med REVOLVER SKATE SHARPENER slipar man Ishockey-, bandy- och långfärdsskridskor.

Den är gjord för följande skålradiet: R13, R16, R20 samt planslipning.

R13	R16	R20	F
13 mm	16mm	20mm	Plan
1/2"	5/8"	7/8"	Plan

OBS: Av säkerhetsskäl använd alltid handskar när du slipar med Revolver Skate Sharpener.